

平成24年12月25日

四国地方整備局

国道32号大豊トンネル天井板の応急対応を実施します ～ 道路を安全・安心・快適にご利用頂くために ～

平成24年12月2日(日)に発生した、中央自動車道笹子トンネル内の天井板崩落事故を受けて実施した、国道32号大豊トンネル天井板の緊急点検(H24.12.4～12.7)により発見された軽度な異常への応急対応を実施します。

なお、応急対応は下記日時にトンネル全般にわたり片側交互通行を実施のうえ行います。

大変ご迷惑をおかけしますが、ご理解とご協力をお願いします。

1. 対象トンネル

国道32号大豊トンネル(高知県長岡郡大豊町)

2. 応急対応日時(下記の2日間)

1日目 平成24年12月26日(水)21:00～12月27日(木)6:00

2日目 平成24年12月27日(木)21:00～12月28日(金)6:00

※上記の日時において、片側交互通行を実施します。

3. 応急対応内容

吊り金具および両端支持金具の軽度な異常に対する補強

お問い合わせ先

国土交通省 四国地方整備局 道路部 道路管理課長 かし ひさお 梶 久夫

電話(087)851-8061(代表) (内線)4411

大豊トンネル 天井板 概略図

〈参考図〉

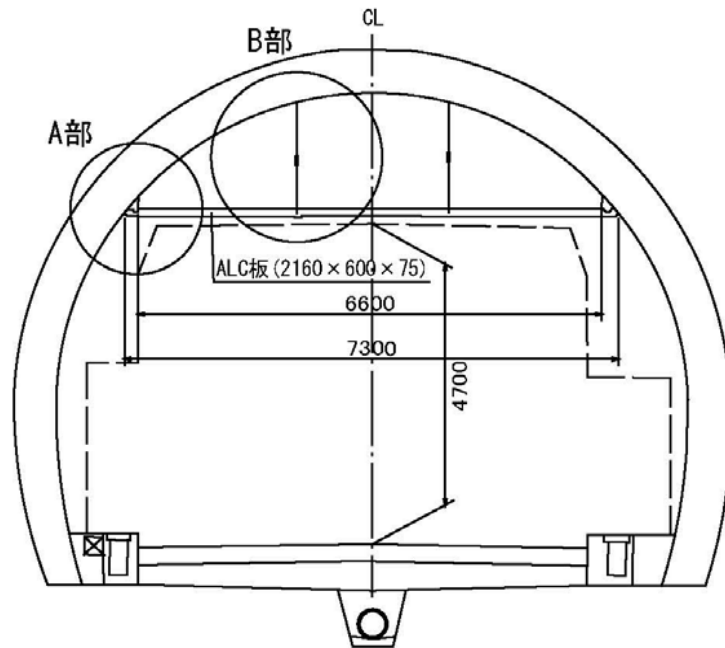

面端支持金具補強イメージ (A部)

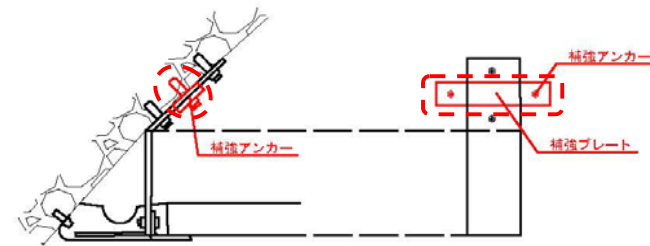

天井板吊金具補強イメージ (B部)

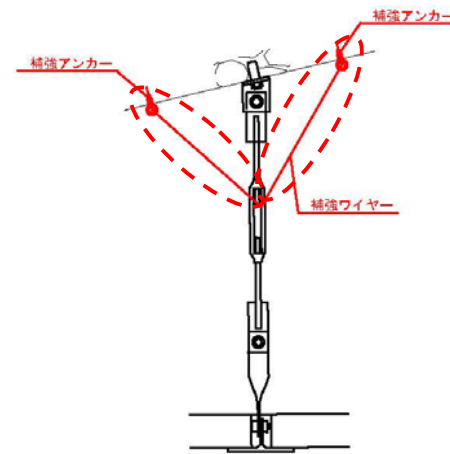

で囲んだ部分が今回実施する応急対応