

平成29年6月13日

歩道が整備され、より快適に、より安全になります。

～ 国道32号「みよしししゅうづ三好市州津地区歩道整備」完成 ～

●国道32号「みよしししゅうづ三好市州津地区」において、平成21年から整備を進めていた歩道整備が完成します。詳細は別紙－1をご覧ください。

●当該事業区間は、通学路であるにも係わらず歩道幅員が狭く、通学時間帯には歩道から人があふれ、大変危険な状態であることから、地元からも早急な歩道整備の要望がありました。

●歩道整備により、安全・安心して通行できる歩行空間が確保されました。

●場 所 : 国道32号 みよしし いけ だちょうしゅうづ徳島県三好市池田町州津
完 成 日 : 平成29年6月15日(木)

●工事期間中の、事業へのご理解とご協力に感謝致します。

※本施策は、四国圏広域地方計画の広域プロジェクト「No.4全国に先駆けて進行する人口減少への「子国」支援対策プロジェクト」の取り組みに関連します。

【問い合わせ先】

国土交通省 四国地方整備局 徳島河川国道事務所

道路副所長 片岡 浩史 (かたおか ひろふみ) tel:088-654-2211(代表)

◎交通対策課長 高井 健一 (たかい けんいち) tel:088-654-9623

池田国道維持出張所長 赤松 伸二 (あかまつ しんじ) tel:0883-72-2177

◎: 主な問い合わせ先

事業概要

■事業内容

国道32号

みよしし いけだちょうしゅうづ

所在地：徳島県三好市池田町州津

歩道整備区間：720m

事業着手：平成21年度

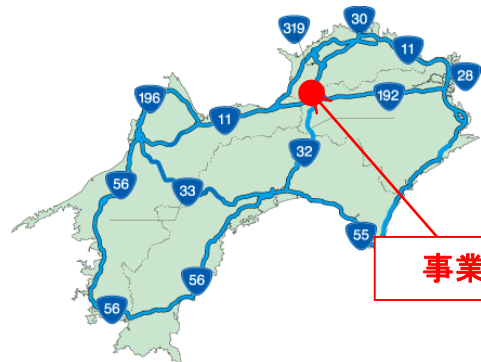

■事業の目的

当該箇所付近は、集会所、人家等が連坦している箇所で、隣接して池田高校（三好校）があります。国道山側に歩道が設置されているが、朝夕の通学通勤時には自転車・歩行者と車両が輻輳し危険な状態となっている。

本事業は、新たに歩道整備を行い、歩行者が安全・安心して通行できる歩行空間の確保を図るものです。



■事業の効果

歩道整備前	歩道整備後
<p>国道山側に歩道が設置されているが、歩道幅が狭小なため、朝夕の通学時間帯には自転車・歩行者が輻輳し、すれ違いや追い抜き時には接触等の危険性があった。</p>	<p>新たな歩道空間を河川側に整備したことにより、十分な歩行空間が確保され、通学生や歩行者が安全に、また安心して通行出来るようになる。</p>
<p>①工事着手前</p> <p>至：高知市</p> <p>至：高松市</p>	<p>②工事完成後</p> <p>至：高松市</p> <p>至：高知市</p>

[平面図]

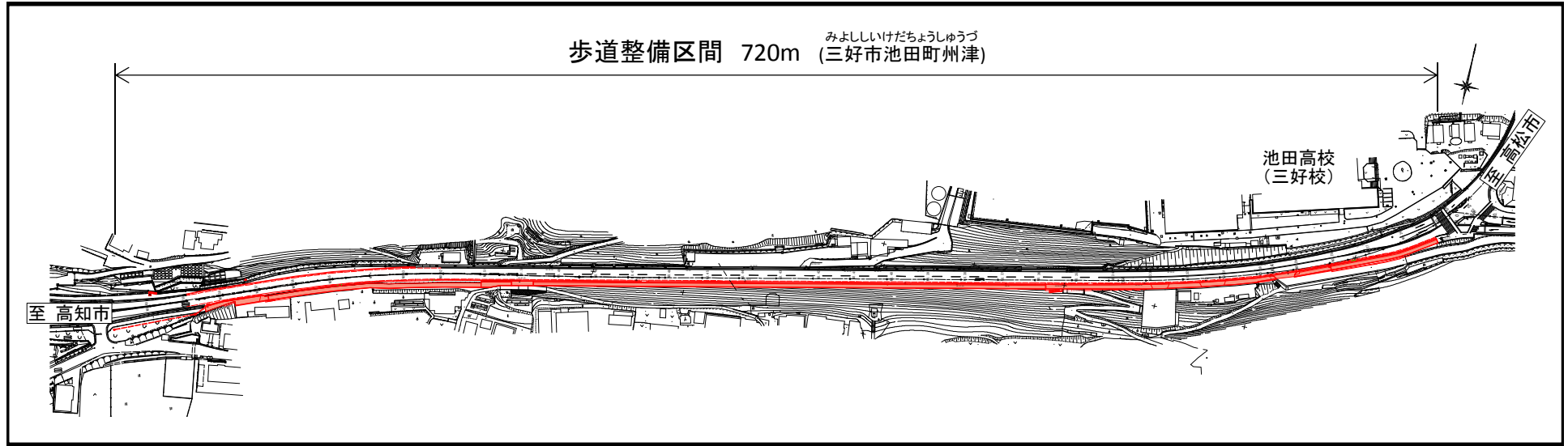

[標準断面図]

歩道整備前

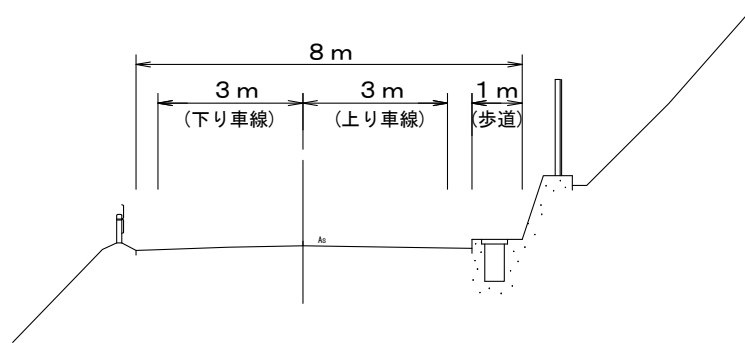

歩道整備後

